

# 2023 中華民國全國建築師公會學生競圖競賽辦法

## 一、徵件主題與說明

〔題旨〕 溯源地域。融合未來

台南建城 400 年的新舊傳承與心(新)的展望-----

城市與建築作為一個人類歷史演化的巨型生命體，如同電影[豐盛之城]對於台灣大航海時代的溯源，其對於史詩創作之核心理念與價值，始終來自於-----”從過去尋找未來”。2024 年台南建城將屆 400 年，也是台灣近代多元族群與文化相容的縮影，在此一歷史豐饒的城市之心，同學們可從台南歷史中重新看見這座城市 400 年來的精華與演化的 DNA，並推演出一個具有城鄉地域性格與脈絡，同時可以兼顧新時代需求與功能的新建築體。

今年我們的基地(如附圖 1)位於台南市安平港東側，鄰近億載公園的一處基地，本回建築計劃目的為一複合功能之建築體，期望能兼顧地方文化體驗的基本功能，並植入(開發)一新的自擬空間計畫 PROGRAM: 可觀察或借鏡當代國際城鄉環境中具有潛力與前瞻性之複合式公共機能，自擬一主要的空間計畫。此一複合體可望為台灣的城鄉風貌帶來嶄新的呈現。整體環境規劃，除了匡列的本基地範圍，亦可整體考量本區塊之發展方向與定位，適度融合或延伸周邊公園地景，與閒置之開放空間，帶動區域之活化。

〔基地描述〕 此次圈選的基地，位於安平港東側之一塊空地；土地目前尚未進行營建的開發，而是暫時作為 24 小時的收費停車場，現況共計 176 台汽車與 130 台機車。

〔空間機能〕 所以此次題目的限制：

(1) 汽機車的數量，須能滿足至少 70 台汽車與 40 台機車並以置入地下室為原則，並可適度考量港區之相關公共接駁系統或其他可能的綠色運輸系統。

(2) 空間計畫為一[自訂義功能]的複合建築體，總樓地板面積 2500 坪(不含地下停車場)。這 2500 坪的新建築的誕生，將引領台南安平港未來城鄉風貌發展，成為兼具文化、觀光與國際視野的關鍵地景，值得同學來大展身手。

## 二、基地

台南安平漁港最早可回溯到清治時期 (1823 年)，因兼具國防及貿易功能，為當時台灣南部及台南府城 (今台南市) 之要港。作為曾盛極一時的南台灣交通重鎮，近年台南市政府也在積極規劃安平漁港跨海大橋的新建計畫，指望成為未來都市發展的新指標。

本次基地西鄰安平舊港，北鄰林默娘海濱公園；南側則保留了造船工業的廠房，融合海軍歷史戰艦博物館，轉化當地夕陽產業，提供在地觀光價值意義。

基地位於林默娘公園收費停車場(如附圖 1)，都市計畫詳附圖 2，東北側基地線以公園地界作為參考點，整體基地呈梯形狀(南北走向) 詳附圖 3，總面積約為 8,533 平方公尺，詳細尺寸如附圖 4。



附圖 1 基地位置圖



附圖 2 都市計畫圖

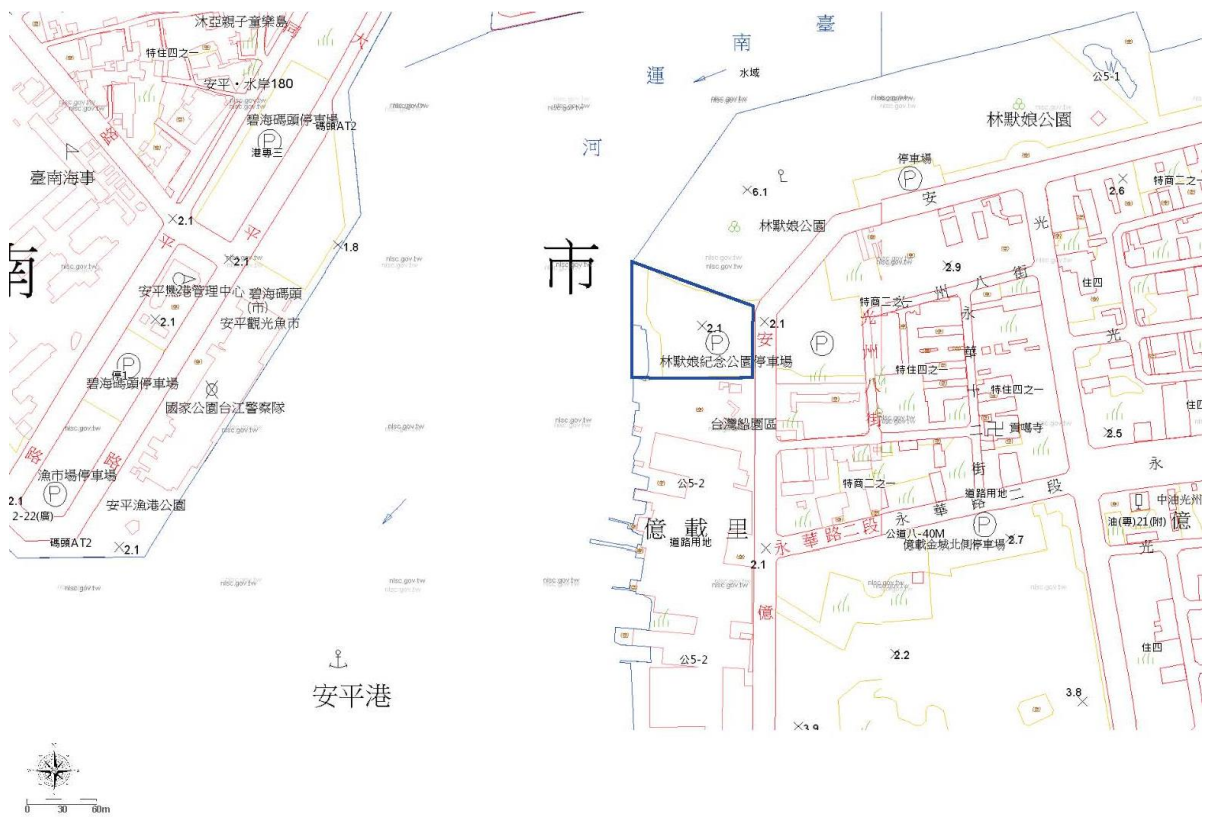

附圖 3 基地圖

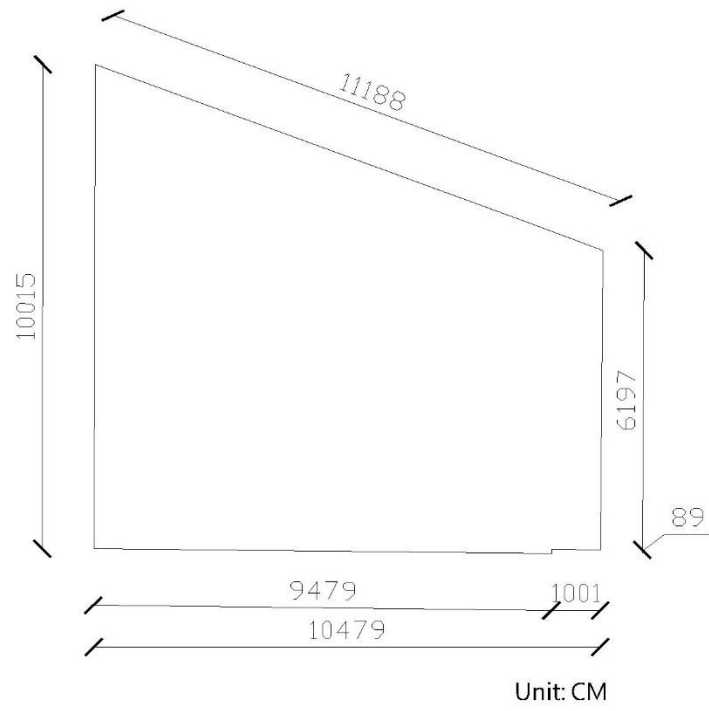

附圖 4 基地尺寸圖

### 三、[自訂義機能]之複合機能+停車場空間

- (一)收費停車場：至少提供 70 台汽車與 40 台機車，以地下為主。
- (二)新複合機能置入：總樓地板面積 2500 坪(可以是公共性較高的碼頭、教育、展館、劇場、會議、餐飲、宗教、遊客中心、電影園區、永續生活願景館、特定歷史事件或人物紀念館或基金會，等機能，包羅萬象，由提案者參考國際趨勢與風潮，自行訂定)。
- (三)必要之門廳、水平垂直動線、廁所及其他提案者認為對其機能有助益之空間。除地面上量體，也可局部考量地下公共空間之設置。
- (四)建蔽率 30%。
- (五)鼓勵：考量未來環境之永續，身心靈，低碳，融合文化與環境地景。

### 四、圖面要求

兩張 A1，至少需提供配置圖及足以表達核心設計理念之樓層平面圖、剖面圖、設計說明及透視圖。配置圖比例自訂、平、剖面比例不小於四百分之一。

### 五、參賽資格：

大學建築或其他相關學系在校大學部，研究所學生或畢業未滿一年之畢業生。可三人或以下共同提交一件作品，並註明一位指導老師。

### 六、報名及交圖時間：

112 年 9 月 30 日至 113 年 3 月 1 日下午 5 時止。

請至本會 (<http://www.naa.org.tw/>) 下載報名表、100 字以內設計說明 (如附件一)、智慧財產權聲明書(如附件二)，及「A1」兩張以 PDF 電子檔(解析度 150dpi 及 72dpi)兩種格式各一檔案，Email：service@naa.org.tw 始完成參加手續。逾時或未按規定投稿者，恕不受理。

### 七、評審方式：

評審以開業建築師為主，名單另行公布，採二階段評選，第一階段選出 12 件入圍作品，第二階段選出首獎、二獎、三獎，及三件佳作，其餘六件為入圍獎。

### 八、獎勵方式：

12 件得獎及入圍作品均刊登於建築師雜誌，另有如下獎勵：

#### (一)獎勵辦法：

- 1.首獎計 1 名，獎金新台幣 3 萬元，建築師雜誌一年份。

- 2.二獎計 1 名，獎金新台幣 2 萬元，建築師雜誌一年份。
- 3.三獎計 1 名，獎金新台幣 1 萬元，建築師雜誌一年份。
- 4.佳作獎計 3 名，獎金新台幣 8 千元，建築師雜誌一年份。
- 5.入圍獎計 6 名，建築師雜誌一年份。

#### 九、得獎通知：

113 年 6 月 30 日前於本會網站(<http://www.naa.org.tw/>)公佈得獎名單，並以 Email 或簡訊方式通知得獎者。接獲得獎通知者，將於 113 年 12 月 9 日(六)「建築師節慶祝大會」舉行頒獎典禮，若受邀不克出席，請事先告知並另行填寫獎金領取單。

- 另頒發指導老師獎狀乙張，將於建築師雜誌以專輯刊登，並於建築師節頒獎並展出成果。
- 獎金依中華民國所得稅法第八十八條各類所得之扣繳規定扣繳所得稅。

#### 注意事項

1. 本活動有關參賽報名、獲獎之展覽及專刊刊登皆不另收取費用。
2. 所有參賽者皆需遵守本競賽所有條文規定，並平等享有獲得獎項/獎金的權利。
3. 關於參賽者
  - 參賽作品之智慧財產權屬參賽者所有。
  - 得獎者須配合提供其創作之詳細圖文資料，作為日後報導與展示之用。
4. 作品於寄送時，請參賽者妥慎包裝，若有毀損、滅失，執行單位不負責作品之修補，作品若因運送造成損傷而影響評審成績，參賽者不得異議。
5. 執行單位保留必要時將競賽辦法之相關規定作部份調整之權利，詳情請密切注意網站最近公告。
6. 若有其他有關本競賽活動之疑問，請與本會陶怡婷小姐聯繫。  
電話:(02)2377-5108 分機 17 傳真:(02)2739-1930

# 2023 中華民國全國建築師公會學生競圖

## 報名表

### 第二、三位組員名單 (無則免填)

參選作品名稱：		
代表人姓名：	出生 年 月 日	
學校名稱：	科系年級：	
指導老師：		
聯絡 方式	手機：	室內電話：
	E-mail：	
	其他(例如 LINE、FB)：	
通訊住址		
應繳交文件 確認 *請以打√確認	<input type="checkbox"/> 「A1」兩張以PDF電子檔(解析度150dpi及72dpi)兩種格式各一檔案 <input type="checkbox"/> 報名表/設計說明 <input type="checkbox"/> 團隊所有成員的身分證及學生證正反面影本 <input type="checkbox"/> 智慧財產聲明書	
注意事項： 1.所有應繳交文件請裝入信封袋中。 2.報名參賽者，確認已詳閱並同意遵守本次公開徵選須知之各項規定，同時保證以上資料皆正確。 3.參賽者保證已確實瞭解本活動之競賽辦法，並同意得獎作品必須公開展示於公開展示活動，得獎者須出席作品公開展示活動及頒獎典禮。		
立同意書人： (簽章) 中華民國 年 月 日 附註：立同意書人須為作品創作人。團隊集體創作，可推派一人為代表。		

### 第二、三位組員名單 (無則免填)

姓名	學校	行動電話	e-mail

附件一

## 2023 中華民國全國建築師公會學生競圖

設計說明(100 字以內)

題目名稱：

設計說明：

## 2023 中華民國全國建築師公會學生競圖

### 智慧財產權聲明書

本人參加 2023 中華民國全國建築師公會學生競圖，特就本人參賽作品

(名稱：X(複合機能)+ 停車場，以下簡稱標的物)之著作權合法性及後續利用承諾如下：

- 一、 本人保證標的物為本人自行創作完成之作品，若有抄襲、不實或發生侵權爭議時，本人將負起完全法律責任，並同意 貴單位取消入圍及得獎資格、收回獎狀、獎座及獎金。
- 二、 本人同意授權 貴單位將標的物(包含 說明、圖像)，在不涉及其他商業用途下，無酬提供下述利用：
  1. 以紙本或是數位方式出版。
  2. 公開展示、重製、透過網路公開傳輸、列印、瀏覽等行為。
  3. 配合行銷宣傳將授權標的之圖像納入資料庫中提供服務。
  4. 於不違反著作人格權之前提下進行格式之變更及改作。
  5. 所有配合徵獎活動之運用。
- 三、 本人知悉並同意參賽得獎作品於展覽結束後 30 天內領回，逾期由主辦單位銷毀，本人無異議。

此致

中華民國全國建築師公會

立書人 1 (簽章)：\_\_\_\_\_ 身分證字號：\_\_\_\_\_

立書人 2 (簽章)：\_\_\_\_\_ 身分證字號：\_\_\_\_\_

立書人 3 (簽章)：\_\_\_\_\_ 身分證字號：\_\_\_\_\_

(無則免)

中 華 民 國 年 月